

012_NEXLER PJ PYE PV250 S53H (nahrazuje pás EXCEL BIT SBS PV S52 -20)

Vrchní střešní hydroizolační pás z SBS modifikovaného asfaltu

Popis výrobku / charakteristika

Hydroizolační pás vyrobený z SBS modifikované asfaltové směsi s nosnou vložkou z polyesterového rouna (typ PV). Horní povrch pásu je opatřen hrubozrnným posypem a na spodním povrchu je spalitelná fólie.

Ve skladbách střeš se pás používá jako vrchní (finální) vrstva vícevrstvých hydroizolací střeš nebo také pro jednovrstvé hydroizolace střeš. Pás lze použít u nově realizovaných nebo i při rekonstrukcích skladeb střeš. Přípustný sklon střešy od 1%. Vše při dodržení podmínek pro navrhování a aplikaci.

Vlastnosti / výhody

- Pás určen pro nejnáročnější aplikace
- Vysoká tažnost a mechanická odolnost
- Dlouhodobá životnost
- Vysoká teplotní odolnost (stékavost asfaltu v létě, v zimě pás nepraská) a elasticita
- Pás lze použít pro jednovrstvé hydroizolace střeš bez mechanického kotvení k nosnému podkladu a pro provozní střešy (přítížené) – terasy, balkóny
- Odolný proti UV záření

Oblast použití výrobku a technické parametry splňují požadavky

EN 13707:2004+A2:2009 Hydroizolační pásy – vrchní pás vícevrstvých hydroizolačních systémů nepochůzných střeš

Technické údaje

Typ nosné vložky	polyester. netkaná textilie - round
Typ posypu	hrubozrnný
Typ asfaltu, pružnost při	modifikovaný SBS, -20 °C
Tloušťka	5,3 ± 10% EN 1849-1
Délka a šířka	≥ 5,0 x 1,0 m ± 0,01m EN 1848-1
Přímost	≤ 10 mm / 5 m EN 1848-1
Zjevné vady	bez vad EN 1850-1
Klasifikace střešy při vnějším požáru	B _{roof} (t ₁), B _{roof} (t ₂), B _{roof} (t ₃)
Reakce na oheň	Třída E
Vodotěsnost	≥ 10 kPa (metoda A) EN 13707:2013 ≥ 250 kPa (metoda B)
Tahové vlastnosti:	
- v podélném směru / protažení	900 ± 250 N/50 mm / (50 ± 15) % EN 13707:2013
- v příčném směru / protažení	700 ± 250 N/50 mm / (50 ± 15) % EN 13707:2013
Odolnost proti statickému zatížení	≥ 10 kg (metoda A) EN 13707:2013
Odolnost proti nárazu	≥ 1000 mm (metoda A) EN 13707:2013
Trvanlivost	
- Odolnost proti stékání při zvýšené teplotě	(100 ± 10) °C EN 13707:2013
Ohebnost za nízkých teplot	≤ -20 °C EN 13707:2013
Rozměrová stálost	≤ 1,0% EN 1107-1

Balení Role: 5 x 1 m (5 m²), Paleta: 24 ks rolí (120 m²)

Podmínky použití

Izolace by měla být provedena podle technického projektu, v souladu s platnými stavebními předpisy a podrobnými pokyny pro navrhování a provádění izolací obsaženými v izolačních systémech v technickém listu.

Příklady použití

Ve skladbách střeš se pás používá jako vrchní (finální) vrstva vícevrstvých hydroizolací střeš. Pás lze použít pro nepochůzné ploché střešy a také pro provozní skladby střeš (terasy, balkóny) a pro inverzní střešy. Používá se u nově realizovaných nebo i při rekonstrukcích skladeb střeš natavením na stávající hydroizolaci z asfaltového pásu.

012_NEXLER PJ PYE PV250 S53H (nahrazuje pás EXCEL BIT SBS PV S52 -20)

Vrchní střešní hydroizolační pás z SBS modifikovaného asfaltu

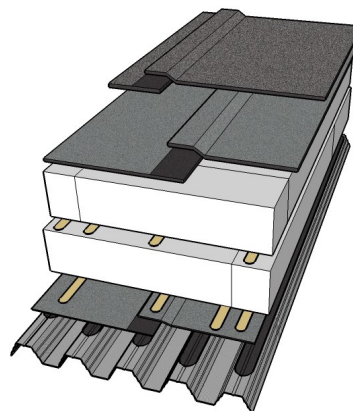
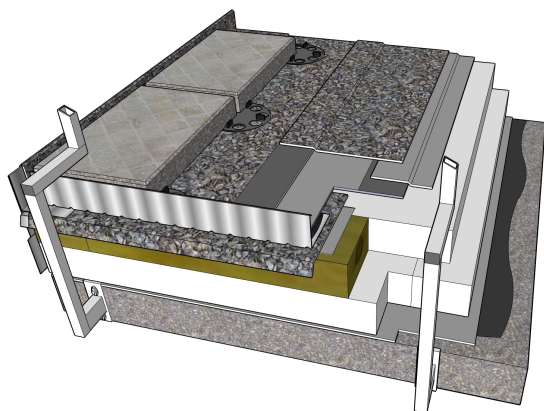

Plochá zateplená střecha – terasa (sklon od 3°)

Dlažba + podložky podložené přířezem pásu

Vrchní asfaltový pás – NEXLER PJ PYE PV 250 S53H

(*natavený v celé ploše na podkladní pás*)

Podkladní asfaltový pás – NEXLER Plan PYE G200 S30 SP

(*samolepicí pás – přilepen v ploše i v přesazích*)

Tepelní izolace z EPS (min. EPS 150) ve dvou vrstvách
(*desky mohou být lepeny PU lepidlem nebo kotveny*)

Parozábrana - NEXLER PREMIUM PYE G200 S40 nebo
NEXLER MEDIUM PYE G200 S40 (*bodově natavená na
napenetrovaný podklad*)

Nosná konstrukce – železobeton

Plochá zateplená střecha (sklon od 1°)

Vrchní asfaltový pás – NEXLER PJ PYE PV 250 S53H

(*natavený v celé ploše na podkladní pás*)

Podkladní asfaltový pás – NEXLER Plan PYE G200 S30 SP

(*samolepicí pás – přilepen v ploše i v přesazích*)

Tepelní izolace z EPS (min. EPS 100) ve dvou vrstvách
(*desky jsou mezi sebou a na parozábranu přilepeny
PU lepidlem vhodným pro lepení EPS desek*)

Parozábrana - NEXLER Plan PYE G200 S30 SP

(*samolepicí pás – přilepen v ploše i v přesazích*)

Nosná konstrukce – ocelový trapézový plech

Všeobecné podmínky pro aplikaci

Pás se aplikuje (stabilizuje) na podklad natavením pomocí plamene hořáku k předem upevněnému asfaltovému podkladu nebo k napenetrované staré asfaltové střešní krytině.

Podklad musí být zbaven všech nečistot - prachu, mastnot. Musí být rovný, objemově stabilizovaný, dostatečně soudržný a mechanicky pevný, suchý, nosný a nepromrzlý.

Před svařováním střešní lepenky se ujistěte, že se další rozvinutá role neliší v odstínu posypky. Posypka je přírodní surovina a může se lišit odstínem.

Před svařováním střešních pásů se doporučuje napenetrovat betonový podklad asfaltovými prostředky na bázi rozpouštědel, např. PRIMER APL.

Pás natavujte na nový podkladní asfaltový pás nebo při rekonstrukci střechy na stávající hydroizolaci z asfaltového pásu. Následkem zahřívání jak podkladu, tak spodní strany střešní lepenky hořákem dojde k roztavení tenké ochranné plastové fólie, roztavení asfaltu a rovnoměrně rozvinutá lepenka se přilepí k podkladu.

Podélné přesahy musí být provedeny v minimální šířce 80 mm (pruh vyznačený spalitelnou fólií). Příčné přesahy musí být provedeny v minimální šířce 120 mm. U příčného přesahu dochází k natavení přesahu pásu na břidličný posyp. Pro vyšší spolehlivost je doporučeno nejdříve nahřát břidličný posyp v šířce příčného přesahu, špachtlí nechat propadnout posyp do asfaltové hmoty pásu a až nakonec provést příčný přesah.

Dodržujte překrytí min. 8 cm po celé délce asfaltového pásu a min. 12 cm ve spoji kolmém na délku asfaltového pásu.

U natavování musí být viditelné tečení asfaltové hmoty po celé šířce pásu před rozbalující se rolí cca 0,5 – 1,0 cm. Dále má docházet k vytečení asfaltu (pouze několik milimetrů) z přesahu pásu.

Pás lze instalovat při teplotách okolí nad 0 °C. Požadavek na teplotu platí pro denní i noční dobu. Při snížených teplotách okolí by střešní lepenka měla být před použitím skladována po dobu 24 hod. při teplotách ne nižších než +18°C.

Upozornění

KONTAKTNÍ ÚDAJE:

EXCEL MIX CZ, s.r.o., Palackého 664, 281 01 Velim, Czech Republic
Tel.: +420 321 762 154, Fax.: +420 321 762 156, www.excelmix.cz

IDENTIFIKAČNÍ ÚDAJE:

IČ: 27607020
DIČ: CZ27607020

BANKOVNÍ SPOJENÍ:

ČSOB Kolín
č.ú. 210826951/0300

012_NEXLER PJ PYE PV250 S53H (nahrazuje pás EXCEL BIT SBS PV S52 -20)

Vrchní střešní hydroizolační pás z SBS modifikovaného asfaltu

Nižší teplotní odolnost nosné vložky – zvýšená opatrnost při natavování pásu (nosná vložka nesmí být vystavena nadměrnému teplu – tzv. „přepálení nosné vložky“ a tím ztrátě mechanických vlastností)

Skladování a přeprava

Proti samovolnému rozvinutí jsou role asfaltového pásu chráněny balicími páskami. Každá role je opatřena štítkem s požadovanými údaji. Role se ukládají ve svislé poloze na průmyslové dřevěné palety, ta je zabalena do folie.

Během přepravy i skladování musí být role asfaltového pásu chráněny před vlhkostí, před slunečním zářením a musí být uloženy ve svislé poloze v jedné vrstvě tak, aby se zabránilo jejich pohybu a poškození. Role pásu by měly být skladovány na rovném podkladu a ve vzdálenosti min. 120 cm od radiátorů.

Při přepravě dodržujte bezpečnostní předpisy pro přepravu.

Platnost TL č. 012:

Aktualizováno dne: 24.01.2025

Číslo vydání: 4

Výrobek v záruční době odpovídá uvedené klasifikaci a výrobnímu etalonu. Informace a poskytnuté údaje v tomto technickém listě spočívají na našich dlouholetých zkušenostech, výzkumu, vývoji, objektivním testování a praktickým používáním daného výrobku. Předpokládáme, že jsou spolehlivá a odpovídají nejnovějším poznatkům. Přesto firma nemůže znát nejrůznější použití, kde a za jakých podmínek bude výrobek použit ve stavbě, ani znát zamýšlené metody aplikace, proto neposkytuje za žádných okolností záruku nad rámec uvedených informací, bez předchozí konzultace s technickým oddělením společnosti. Výše uvedené údaje jsou pouze všeobecné povahy. Každý uživatel je povinen se přesvědčit o vhodnosti použití vlastními zkouškami.